

EG-DL-COB-9W



Ideal para:

- Habitaciones de hotel
- Residencias
- Cadenas boutique
- Centros comerciales
- Comercios en general
- Oficinas
- Restaurantes

Ficha Técnica

Luminaria de LEDS para interiores de alta eficiencia. Tipo fijo, Iluminación en estado sólido con excelente disipación de calor y cuerpo de aluminio y acrílico. Sencilla instalación, no contiene desechos tóxicos, ni emite rayos UV.



LINEA INTERIOR
DOWNLIGHTS

MODELO:
EG-DL-COB-9W

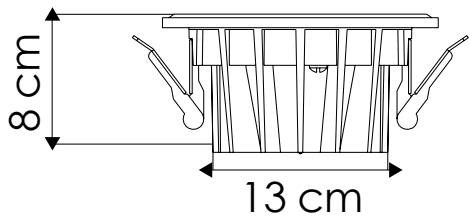
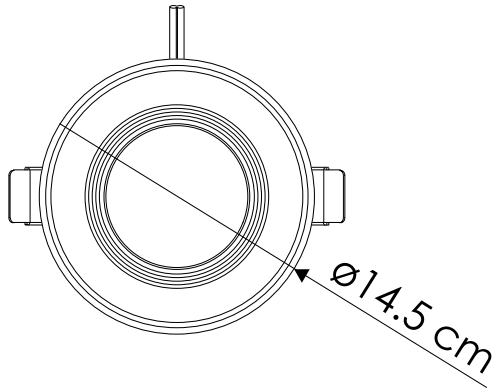

Certificado
NOM

LED

● 3 000 K

● 4 100 K

● 6 000 K

Temperatura de color (TCC)



Vida útil
LED 35,000 h



IP40
Protección
contra el ambiente



120°
Ángulo
de apertura

Potencia Eléctrica	Tensión Eléctrica de Entrada	Corriente Nominal	Frecuencia	Peso	Factor de Potencia	Flujo Luminoso	Cuerpo
9 W	100 - 240 V~	0.1 A	50 - 60Hz	249g	98	810 lm	Aluminio y acrílico

