

EG-DL-COB-20W



Ideal para:

- Habitaciones de hotel
- Residencias
- Cadenas boutique
- Centros comerciales
- Comercios en general
- Oficinas
- Restaurantes

Ficha Técnica

Luminaria de LEDS para interiores de alta eficiencia. Tipo fijo, Iluminación en estado sólido con excelente disipación de calor y cuerpo de aluminio y acrílico. Sencilla instalación, no contiene desechos tóxicos, ni emite rayos UV.



LINEA INTERIOR
DOWNLIGHTS

MODELO:

EG-DL-COB-20W

ENERGAIN[®]
ILUMINACIÓN SUSTENTABLE

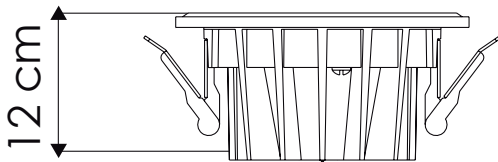
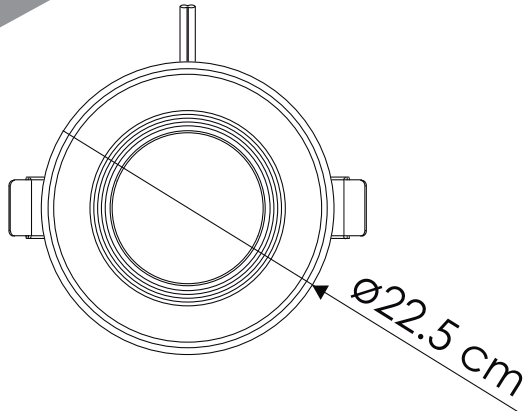

Certificado
NOM

LED

- 3,000°K
- 4,100°K
- 6,000°K

Temperatura de color (TCC)



Vida útil
LED 25,000 h



IP40
Protección
contra el ambiente



120°
Ángulo
de apertura

Potencia Eléctrica	Tensión Eléctrica de Entrada	Corriente Nominal	Frecuencia	Peso	Factor de Potencia	Flujo Luminoso	Cuerpo
20 W	100 - 240 V~	0.21 A	50 - 60Hz	380g	98	1,800 lm	Inyección de aluminio

