

**EG-UN-5W**



### Ideal para:

- Fachadas
- Jardines
- Uso comercial

## Ficha Técnica

Agregue un estilo especial y mejore la belleza de su hogar y jardín con luz LED COB de paisaje de la más alta calidad profesional. Hecho de aluminio fundido, con lente de vidrio, inclinación ajustable hacia arriba / abajo, acabado de pintura negra con protección UV es ideal para uso exterior. 85% Ahorro de energía y ecológico.



LÍNEA EXTERIOR  
DECORATIVA CON ESTACA

MODELO:  
EG-UN-SW

**ENERGAIN**<sup>®</sup>  
ILUMINACIÓN SUSTENTABLE

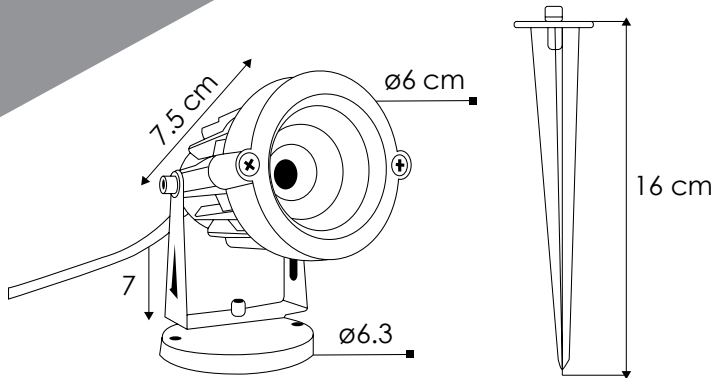

Certificado  
**NOM**

**LED**

● ● ● ● ●  
Temperatura de color (TCC)

Vida útil  
LED 35,000 h

IP65  
Protección  
contra el ambiente

30°  
Ángulo  
de apertura

Potencia Eléctrica	Tensión Eléctrica de Entrada	Corriente nominal	Frecuencia	Peso	Flujo luminoso	Cuerpo
5 W	100 - 240 V~	0.07A	50 - 60Hz	260 g	450 Lm	Cristal y Aluminio

