

## EG-FL-50W-RGB



### Ideal para:

- Patios
- Garages
- Andenes
- Bodegas
- Talleres
- Jardines

## Ficha Técnica

La luminaria EG-FL-50W es diseñado en aluminio **resistente a la corrosión**, así como **sellada y resistente al polvo y humedad**, Es un reflector para sobreponer. la cual puede sustituir un reflector con fuente de luz fluorescente de 100 W.



**LINEA EXTERIOR  
REFLECTORES**

**MODELO:  
EG-FL-50W-RGB**

**ENERGAIN®**  
ILUMINACIÓN SUSTENTABLE

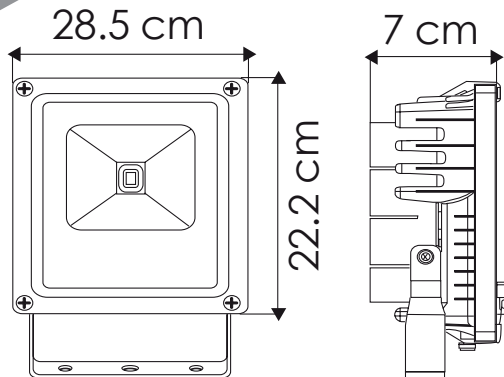

Certificado  
**NOM**

**LED**

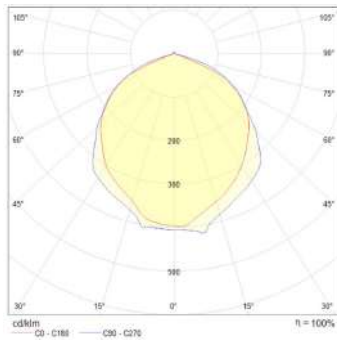

Curva Polar

RGB  
Temperatura de color (TCC)

Vida útil  
LED 35,000 h

IP66  
Protección  
contra el ambiente

180°  
Ángulo  
de apertura

Potencia Eléctrica	Tensión Eléctrica de Entrada	Corriente Nominal	Frecuencia	Peso	CRI	Flujo Luminoso	Cuerpo
50 W	100 - 240 V~	0.4 A	50 - 60Hz	1.98 Kg	75	4,500 lm	Aluminio y cristal templado

